

Compact Power 80 DC to DC ATX power supply

User manual

Product Code: AK-PE080-03

AKASA Company Notices

The information contained in this document is subject to change without notice. All rights reserved. Reproduction, adaptation, or translation of this material is prohibited without prior written permission of AKASA, except as allowed under copyright laws. The only warranties for AKASA products and services are set forth in the express warranty statements accompanying such products and services. Nothing herein should be construed as constituting an additional warranty. AKASA shall not be liable for technical or editorial errors or omissions contained herein.

GB

WARNING
Electrostatic discharge (ESD) can damage system components. Use an ESD controlled workstation. If such a workstation is not available, wear an antistatic wrist strap or touch an earthed surface before handling any PC components.

Warranty

Warranties extend only to defects that occur during normal use and do not extend to damage to products that results from incompatibility, abuse, misuse, negligence, unauthorized repair, modification, incorrect installation, incorrect voltage supply, air/water pollution, any accident or natural disasters. The warranty extends only on Akasa product and does not cover a defective HDD, motherboard etc. as a result of a defective enclosure or power adapter. Keep your original sales receipt in a safe place. Nothing herein should be construed as constituting an additional warranty.

FR

ATTENTION

Une décharge électrostatique (ESD) peut endommager les composants du système. Utilisez une station de travail protégée contre l'ESD. Si vous ne disposez pas d'une telle station de travail, portez un bracelet antistatique ou touchez une surface connectée à la masse avant de manipuler les composants du PC.

Garantie

Les garanties ne couvrent que les défauts qui surviennent pendant une utilisation normale et ne s'appliquent pas aux dommages du produits résultants d'incompatibilité, abus, mauvaise utilisation, négligence, réparation non autorisée, modification, mauvaise installation, erreur d'alimentation, pollution de l'air/l'eau, d'accident ou de catastrophes naturelles. La garantie ne couvre que le produit Akasa et ne couvre pas un disque dur défectueux ou une carte mère défectueuse etc. provenant d'un boîtier ou d'une alimentation défectueuse. Conservez votre preuve d'achat originale dans un endroit sûr. Rien dans le présent document ne peut être interprété comme constituant une garantie supplémentaire.

D

WARNUNG

Die Systemkomponenten können durch elektrostatische Entladung beschädigt werden. Benutzen Sie einen für ESD schützenden Arbeitsplatz. Sollte ein solcher Arbeitsplatz nicht verfügbar sein, tragen Sie ein antistatisches Armband oder berühren Sie eine geerdete Oberfläche vor dem hantieren mit PC Komponenten.

Garantie

Die Garantie erstreckt sich nur auf defekte die sich durch die normale Benutzung ergeben und nicht auf Beschädigungen, die durch Inkompatibilitäten, missbrauch, falsche Nutzung, Fahrlässigkeit, falsche Montage, falsche Stromzufuhr, Luft/Wasser Verschmutzung, Unfall oder durch eine natürliche Katastrophe entstehen. Die Garantie erweitert sich nur auf Akasa-Produkte. Sie gilt nicht für defekte Festplatten, Motherboards usw. in Folge eines defekten Geräts oder Stromadapters. Bewahren Sie Ihren originalen Kassenbono an einem sicheren Ort auf. Keiner der hier enthaltenen Garantieangaben deuten auf eine Zusatzgarantie hin.

PT

ATENÇÃO

Descargas eletrostáticas (ESD) podem danificar os componentes do sistema. Utilize uma bancada com controle de ESD. Caso não tenha um local disponível, utilize uma pulseira antiestática ou toque uma superfície aterrada antes de manusear os componentes do PC.

Garantia

Garantias extendidas somente para defeitos que ocorrem em uso normal do produto e não extendida para produtos danificados por: incompatibilidade, abuso, negligência, reparos, modificações, instalação incorreta, voltagem incorreta, poluição, acidentes ou desastres de causa natural. A garantia só cobre produtos Akasa e não cobre defeitos em HD, placas-mãe, etc, resultado de um enclosure ou adaptador de força defeituoso. Guarde sua Nota Fiscal num local seguro. Nada do que foi mencionado, deve ser considerado como uma garantia adicional.

ES

ADVERTENCIA

La descarga electrostática (ESD) puede dañar componentes en el sistema. Use una estación de trabajo controlada ESD. Si no tiene disponible dicho lugar de trabajo, colóquese una muñequera antiestática o toque la superficie conectada a tierra antes de tocar componentes en el PC.

GARANTÍA

La garantía cubre solo defectos ocurridos durante el uso normal del equipo y no se extiende a fallas en el producto producidas como resultado de incompatibilidad, abuso, uso inadecuado, negligencia, reparaciones no autorizadas, modificaciones, instalación incorrecta, alimentación de voltaje inadecuado, polución de agua o aire, cualquier accidente o desastre natural. La garantía se extiende sólo a productos Akasa y no cubre un disco duro o placa base defectuosos, etc. como resultado de una caja o adaptador de energía defectuosos. Guarde su recibo original de compra en un sitio seguro. Nada adicional a este documento podrá ser usado como garantía adicional.

JP

警告

静電放電 (ESD) はシステムコンポーネントを破壊させることがあります。ESD 制御のワークステーションをご使用ください。そのようなワークステーションが利用できない場合は、静電気を除去するリストストラップを着用するか、あるいは何れかの PC コンポーネントを取り扱う前に接地されたものの表面に触れてください。

保証

保証は正常な使用の間に生じた欠陥を対象とし、非互換性、乱用、誤用、不注意、無許可の修理、改造、不正な設置、不正な電圧供給、空気/水質汚染、任意の事故あるいは自然災害に起因する製品への損害は含まれません。

保証は Akasa 製品のみを対象とし、欠陥のあった HDD マザーボードなどが含まれません。購入時のレシート原本は安全な場所に保管しておいてください。ここに述べていない事柄は、補足保証を構成すると解釈されないものとします。

CN

警告

静电放电(ESD)会导致系统元件损坏。请使用防静电/放电工作站。如果无工作站,请佩戴抗静电腕带,或者先接触接地物体表面,然后再处理电脑元件。

保修

保修仅限于发生在正常使用过程中的缺陷,不包括由于不兼容、滥用、误用、疏忽大意、未经授权的修理、修改、非正确安装、非正常电压供应、空气/水污染、及任何意外或自然灾害等所导致的产品损害。保修仅限于 Akasa 产品,不包含受损的硬盘、主板等。作为瑕疵外溢或连接错误的结果,请将您的原始销售收据保存好。因此,本款规定不应被解释为构成附加保修。

Layout

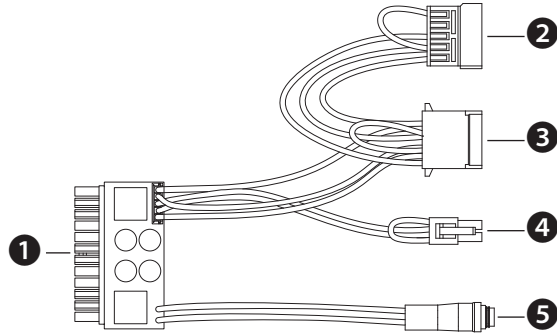

GB

1 ATX 24-pin 2 SATA 3 Molex 4-pin 4 CPU 4-pin 5 DC Jack

FR

1 ATX 24 broches 2 SATA 3 Molex à 4 broches 4 CPU à 4 broches 5 Prise CC

D

1 ATX 24-Pin 2 SATA 3 Molex 4-Pin 4 CPU 4-Pin 5 DC-Eingang

PT

1 ATX 24-pinos 2 SATA 3 Molex 4-pinos 4 CPU 4-pinos 5 DC Jack

ES

1 ATX 24 contactos 2 SATA 3 Molex 4 contactos 4 CPU 4 contactos 5 clavija DC

JP

1 ATX 24 ピン 2 SATA 3 Molex 4 ピン 4 CPU 4 ピン 5 DC ジャック

CN

1 ATX 24-pin 2 SATA 3 Molex 4-pin 4 CPU 4-pin 5 直流电源插座

Installation

1

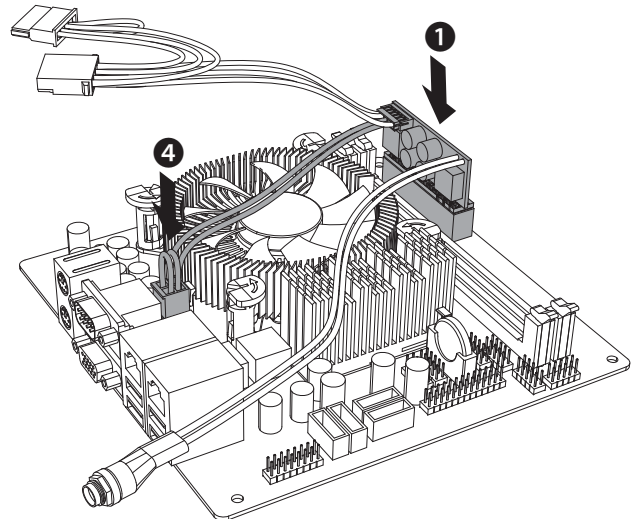

2

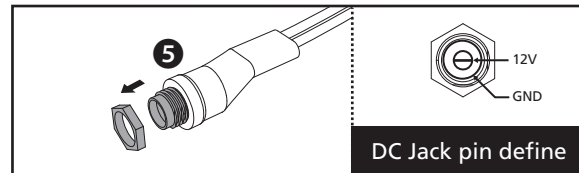

DC Jack pin define

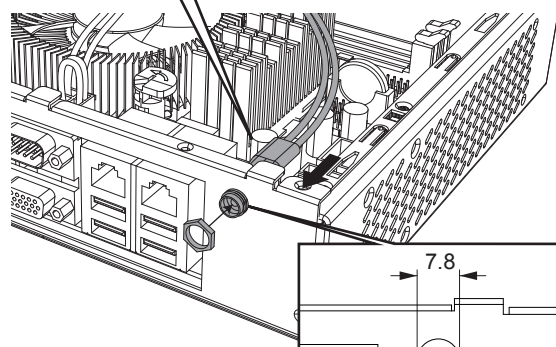

DC Jack mounting hole